

認証の詳細

<バドミントンラケット>

－ 目 次 －

1. 工場登録・型式確認による SG マーク表示の場合

表 1 : 製造設備基準

表 2 : 検査設備基準

表 3 : 型式区分 (ロット認証と共通)

表 4 : 型式確認申請手数料

表 5 : 型式確認試験の委託検査機関

表 6 : 型式確認試験の有効期限

表 7 : 工場登録・型式確認の SG マーク表示方法

表 8 : 工場登録・型式確認の SG マーク表示手数料

表 9 : SG マーク被害者救済制度の有効期限 (ロット認証と共通)

2. ロット認証による SG マーク表示の場合

表 10 : ロット認証の委託検査機関

表 11 : ロット認証の申請手数料

表 12 : ロット認証の SG マーク表示方法

1. 工場登録・型式確認によるSGマーク表示の場合

表1：製造設備基準

製造設備	技術上の基準
1. 合成樹脂成型加工設備 (当該製造工程を有する場合には限る。)	1. 適切に成形加工ができること。
2. 切断加工設備 (当該製造工程を有する場合には限る。)	2. 適切に切断加工ができること。
3. 曲げ加工設備 (当該製造工程を有する場合には限る。)	3. 適切に曲げ加工ができること。
4. 穴あけ設備 (当該製造工程を有する場合には限る。)	4. 適切に穴あけ加工ができること。
5. プレス加工設備 (当該製造工程を有する場合には限る。)	5. 適切にプレス加工ができること。
6. 防せい処理加工 (当該製造工程を有する場合には限る。)	6. 適切に防せい処理加工ができること。
7. 熱処理設備 (当該製造工程を有する場合には限る。)	7. 適切に熱処理ができること。
8. 組立加工設備	8. 適切に各部品の組立てができること。ああ
ただし、合成樹脂成型加工	

<p>設備、プレス加工設備、及び防 せい処理加工設備で製造され る部品の製造技術の状況によ り製造することが適切である と製品安全協会が認める者か ら当該部品の供給を受けるも のであって製品安全協会が認 める者は、当該設備の一部若 しくは全部を備えることを要 しない。</p>	
--	--

表 2 : 検査設備基準

検査設備	技術上の基準
1. 外観、構造及び寸法測定試験設備	1. 金属製直尺（JIS B 7516（昭和 57 年）又はこれと同等以上の性能を有するもので、1,000mm まで測定ができるもの。）を備えていること。
2. 各部の取付け強度試験	2. グリップ部又はフレーム部を固定し、シャフトを回転軸とした 5N・m {50kgf・cm} のトルクを適切に加えることのできる試験設備、またはこれと同等の試験設備を備えていること。

表3：型式区分（ロット認証と共通）

要素	区分
構造（ジョイント部）	(1) 一体成型のもの (2) その他のもの

表 4 : 型式確認申請手数料

申請窓口	手数料	振込先
製品安全協会	<ul style="list-style-type: none"> ・ 申請手数料 5,500 円/型式 (税抜 5,000 円/型式) ※ 外国からの送金時は、税抜の手数料です。 	三菱 UFJ 銀行 東京公務部支店 普通口座 300447 口座名 一般財団法人 製品安全協会 MUFJ Bank, Ltd. Tokyo-Komubu Branch Ordinary Account 300447 Consumer Product Safety Association (Swift Address) BOTKJPJT
委託検査機関	<ul style="list-style-type: none"> ◆一般財団法人日本文化用品安全試験所 ・ 型式確認試験手数料 14,300 円 (税抜 13,000 円) 	委託検査機関が案内する方法によりお支払い願います。 なお、委託検査機関に検査試料を送付する際は、型式確認申請の表紙のコピーを同封して下さい。
	<ul style="list-style-type: none"> ◆一般財団法人ボーケン品質評価機構 ・ 型式確認試験手数料 12,540 円 (税抜 11,400 円) 	
	<ul style="list-style-type: none"> ◆一般財団法人日用金属製品検査センター ・ 型式確認試験手数料 14,300 円 (税抜 13,000 円) 	

・ 手数料は本文書作成時点の参考価格を示しています。

・ 委託検査機関が複数ある場合は機関によって金額・納期等が異なることがあります。また、検査試料の大きさや個数によっては、検査試料の廃棄費用又は申請者への返送費用を別途請求する場合があります。詳細は委託検査機関にお尋ねください。

表 5 : 型式確認試験の委託検査機関

名称	送付先	検査試料の数
型式確認試験の申込先	一般財団法人日本文化用品安全試験所 <大阪事業所> 〒578-0921 大阪府東大阪市水走 3-6-14 TEL : (072) 968-2226 FAX : (072) 968-2221	10本 / 型式
	一般財団法人ボーケン品質評価機構 <生活用品試験センター> 〒552-0021 大阪府大阪市港区築港 1-6-24 TEL : (06) 6577-0124 FAX : (06) 6577-0126	10本 / 型式
	日用金属製品検査センター <本部> 〒959-1277 新潟県燕市物流センター1-9 TEL : (0256) 62-3131 FAX : (0256) 62-3879	10本 / 型式

表 6 : 型式確認試験の有効期限

適合日より3年間

表 7 : 工場登録・型式確認の SG マーク表示方法

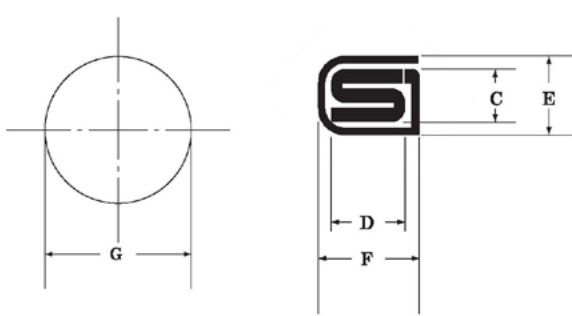
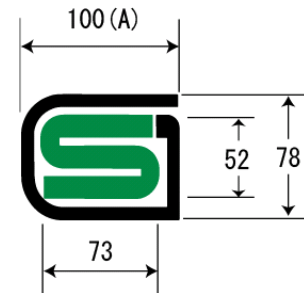
表示方式	表示方法
<p>協会支給ラベル方式</p>	<p>図 1 に示す協会支給ラベルを貼付します。台紙の寸法は 9mmφ です。ラベルは、シートタイプ、交付単位は 50 枚です。 (ラベル下地は銀白色、SG マークは黒です)</p>  <p style="text-align: center;">下地: $G=9.0\pm 0.3$ SG マーク: $C=3.3\pm 0.3$ $D=4.6\pm 0.3$ $E=5.0\pm 0.3$ $F=6.4\pm 0.3$ (単位: mm)</p> <p style="text-align: center;">図 1 協会支給 SG ラベル</p> <p>表示を行うためには、Web からログイン後「SG マーク表示数量申請」を行い、表 8 に示す手数料額を振り込んでください。申請記載事項及び手数料の入金を確認後、登録工場又は申請者が指定する場所に SG ラベルを送付します。</p>
<p>自社表示方式</p>	<p>製品本体の表面又は裏面に図 2 に示す SG マークを印字、刻印又は浮き出しで表示します。</p>  <p style="text-align: center;">図 2 自社表示</p>

2. ロット認証によるSGマーク表示の場合

表10：ロット認証の委託検査機関

申請 窓口	一般財団法人日本文化用品安全試験所	
	ロ ッ ト 認 証 の 申 請 先	<東京事業所> 〒130-8611 東京都墨田区東駒形 4-22-4 TEL：(03)3829-2509 FAX：(03)3829-2549
		<大阪事業所> 〒578-0921 大阪府東大阪市水走 3-6-14 TEL：(072)968-2226 FAX：(072)968-2221
	一般財団法人ボーケン品質評価機構	
ロ ッ ト 認 証 の 申 請 先	<生活用品試験センター> 〒552-0021 大阪府大阪市港区築港 1-6-24 TEL：(06)6577-0124 FAX：(06)6577-0126	
	同等性検査を次の機関で受検することも可能です。詳細は上記までお問い合わせください。なお、要する費用は国内の場合と同額です。 上海愛麗服装検修有限公司（中国）、常州市波肯紡織檢測有限公司（中国）、青島紡検有限公司（中国）、SGS 香港株式会社（中国）、SGS Taiwan Limited（台湾）、SGS CSTC Standards Technical Services Co,Ltd. Guangzhou Branch（中国）、SGS CSTC Standards Technical Services Co,Ltd. Hangzhou Branch（中国）、財団法人 FITI 試験研究院（韓国）、PT. SGS INDOONESIA（インドネシア）、SGS Vietnam Ltd.（ベトナム）、SGS Thailand Ltd.（タイ） ・東京事業所 〒135-0001 東京都江東区毛利 1-12-1 TEL：(03)5669-1382 FAX：(03)5669-1381 ・名古屋営業所 〒460-0008 愛知県名古屋市中区栄 1-25-15 TEL：(052)231-0861 FAX：(052)231-6006 ・西部営業所 〒700-0033 岡山県岡山市北区島田本町 1-1-47 TEL：(086)255-0282 FAX：(086)255-024	

一般財団法人日用金属製品検査センター	
ロット 認証の 申請先	<本部> 〒959-1277 新潟県燕市物流センター1-9 TEL : (0256) 62-3131 FAX : (0256) 62-3879
	<大阪事業所> 〒537-0014 大阪府大阪市東成区大今里西 2-5-12 TEL/FAX : (06) 6972-1653

表 1 1 : ロット認証申請手数料

窓口	手数料	振込先
一般財団法人日 本文化用品安全 試験所	<p>(1) 基準適合性検査（検査試料の数は表5と 同じ） 14,300円（税抜13,000円）</p> <p>(2) 同等性検査（①+②+③） ① 2.75円/本（税抜2.5円/本） ② ロットの大きさ毎の額 1,000以下： 7,700円（税抜7,000円） 1,001~3,000： 12,100円（税抜11,000円） 3,001~5,000： 16,500円（税抜15,000円） 5,001~10,000： 20,900円（税抜19,000円） 10,001~50,000： 25,300円（税抜23,000円） ③ 同等性検査に要する旅費（委託検査機関 の規程に基づく額）</p>	委託検査機関が案内する 方法によりお支払い願 います。

<p>一般財団法人ボ ーケン品質評価 機構</p>	<p>(1) 基準適合性検査（検査試料の数は表5と 同じ） 12,540円（税抜11,400円） (2) 同等性検査（①+②+③） ① 2.75円/本（税抜2.5円/本） ② ロットの大きさ毎の額 1,000以下： 39,600円（税抜36,000円） 1,001～3,000： 48,400円（税抜44,000円） 3,001～5,000： 52,800円（税抜48,000円） 5,001～10,000： 57,200円（税抜52,000円） 10,001～50,000： 61,600円（税抜56,000円） ③ 同等性検査に要する旅費（委託検査機関 の規程に基づく額）</p>	
<p>一般財団法人日 用金属製品検査 センター</p>	<p>(1) 基準適合性検査（検査試料の数は表5と 同じ） 14,300円（税抜13,000円） (2) 同等性検査（①+②+③） ① 2.75円/本（税抜2.5円/本） ② ロットの大きさ毎の額 1,000以下： 4,400円（税抜4,000円） 1,001～3,000： 8,800円（税抜8,000円） 3,001～5,000： 11,000円（税抜10,000円） 5,001～10,000： 13,200円（税抜12,000円） 10,001～50,000： 15,400円（税抜14,000円） ③ 同等性検査に要する旅費（委託検査機関 の規程に基づく額）</p>	

・手数料は本文書作成時点の参考価格を示しています。

・委託検査機関が複数ある場合は機関によって金額・納期等が異なることがあります。また、検査試料の大きさや個数によっては、検査試料の廃棄費用又は申請者への返送費用を別途請求する場合があります。詳細は委託検査機関にお尋ねください。

表 1 2 : ロット認証の SG マーク表示方法

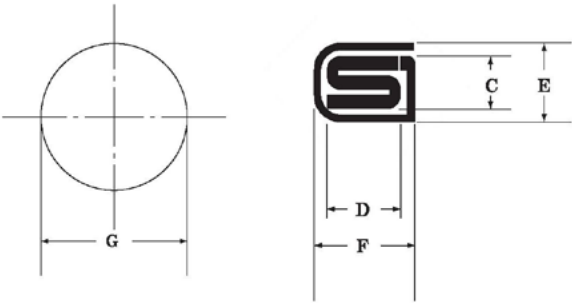
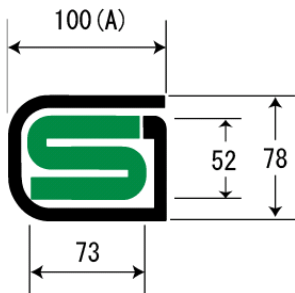
表示方式	表示方法
<p>協会支給ラベル方式</p>	<p>図 1 に示す協会支給ラベルを貼付します。台紙の寸法は 9mmφ です。ラベルは、シートタイプ、交付単位は 50 枚です。 (ラベル下地は銀白色、SG マークは黒です)</p>  <p style="text-align: center;">下地: $G=9.0\pm 0.3$ SG マーク: $C=3.3\pm 0.3$ $D=4.6\pm 0.3$ $E=5.0\pm 0.3$ $F=6.4\pm 0.3$ (単位: mm)</p> <p style="text-align: center;">図 1 協会支給 SG ラベル</p> <p>協会支給ラベルは、同等性検査合格時に委託検査機関から渡します。申請者は SG ラベルをロット認証の申請ロットに含まれる製品に貼付してください。</p>
<p>自社表示方式</p>	<p>製品本体の表面又は裏面に図 2 に示す SG マークを印字、刻印又は浮き出しで表示します。</p>  <p style="text-align: center;">図 2 自社表示</p> <ul style="list-style-type: none"> 寸法: A を 100 としたときの比率で表しており、A は 3.0mm 以上 20.0mm 以下の寸法とする。

	<ul style="list-style-type: none">・ 色彩：二色又は単色とする。 <p>※ 図2に示す意匠は、ai形式の電子データでお渡しすることが可能です。</p> <p>自社表示する場合、SG マーク使用規程（ロット認証自社印刷事業者用）第4条に記載の情報が必要となりますので、電子ファイルでご準備をお願いします。</p> <p>WEB - OneDrive (sharepoint.com)</p>
--	--

【作成・改正履歴】

2021/6/1：新規作成